

Д202, Д203, Д204, Д205

Диоды кремниевые, сплавные. Основное назначение – выпрямление переменного тока в установках, работающих при повышенных температурах.

Выпускаются в металлическом герметичном корпусе с винтом для крепления на теплоотводящем радиаторе. Тип диода и схема соединения электродов с выводами приводится на корпусе. Масса диода не более 5,2 г; с комплектующими деталями не более 7 г (по некоторым источникам - 8,75г).

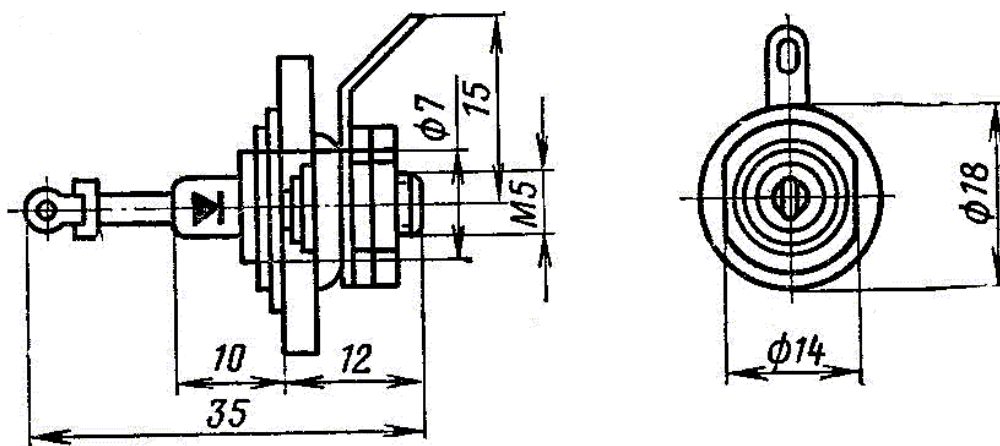

Электрические параметры

Постоянное прямое напряжение при $I_{пр} = 400$ мА	не более 1В (по некоторым источникам 1,5В)
Постоянный обратный ток при $U_{обр} = U_{обр макс}$	не более 500 мкА
Емкость р-п-перехода	79 пФ

Предельные эксплуатационные данные

Постоянное (импульсное) обратное напряжение:	
Д202	100 В
Д203	200 В
Д204	300 В
Д205	400 В
Средний прямой ток	
при наличии теплоотводящего шасси площадью 40 см ²	400 мА
без теплоотводящего шасси	100 мА
Граничная частота	
без снижения электрических режимов	20 кГц
при снижении величины выпрямленного тока на 10%	30 кГц
при снижении величины выпрямленного тока на 30%	50 кГц
Температура окружающей среды	-60...+125°C (по некоторым источникам -55...+85°C)
Температура корпуса	+135°C
Температура перехода	+150°C
Относительная влажность при 40°C	до 98%
Давление окружающего воздуха	7x10 ² ...2x10 ⁵ Па
Вибрационные ускорения (10-600 Гц)	до 7,5g
Постоянные и ударные ускорения	до 150g
Отсутствие механических резонансов при перегрузках 6-10g на частотах 10-60 Гц.	
Гарантийная наработка не менее	5000 ч
<i>Примечание. Значения выпрямленного тока и обратного напряжения измерены в схеме однополупериодного выпрямления при работе на активную нагрузку.</i>	

Указания по эксплуатации

До частоты 20 кгц диоды работают без снижения выпрямленного тока.

Допускается последовательное соединение диодов.

Каждый из последовательно соединенных диодов рекомендуется шунтировать выравнивающим сопротивлением порядка 70 ком на 100 в обратного напряжения (амплитудного значения).

Диоды одного и того же типа могут быть соединены параллельно. При параллельном соединении диодов последовательно с каждым из них должно быть присоединено сопротивление. Для снятия с двух

параллельно соединенных диодов тока 600 ма необходимо подключить сопротивление 5 ом, для снятия 800 ма — 8 ом.

Максимально допустимый перегрев обесточенного диода 100°C . При работе в предельном режиме диоды должны быть укреплены на шасси, изготовленном из алюминия толщиной не менее 1 мм, причем площадь шасси, приходящаяся на один диод, должна быть не менее 40 см^2 . Допускается применение любого другого дополнительного теплоотвода, при котором температура корпуса диода не превышает 100°C .

При работе диодов в выпрямительных схемах в первое время после их включения обратный ток может несколько увеличиться вследствие инерции прогрева диода и шасси, к которому он прикреплен. Это не является признаком неустойчивой работы диода.

При монтаже запрещается изгибать верхний лепесток по отношению к оси диода.

Диоды припаиваются к элементам схем без применения кислотных флюсов паяльником мощностью 60 вт.

Для повышения эксплуатационной надежности диодов рекомендуется снижать обратное напряжение на 30% относительно его максимального значения.

Вольт-амперные характеристики

